



Installation and Operation Instructions

MATERIAL HANDLING LED BOUNDARY WORKLAMP

IMPORTANT! Read all instructions before installing and using. Installer: This manual must be delivered to the end user.



WARNING!

Failure to install or use this product according to manufacturer's recommendations may result in property damage, serious bodily/personal injury, and/or death to you and those you are seeking to protect!



Do not install and/or operate this safety product unless you have read and understand the safety information contained in this manual.

1. Proper installation combined with operator training in the installation, use, care and maintenance of vehicle equipment accessories is essential to ensure the safety of you and those you are trying to protect.
2. Exercise caution when working with live electrical connections.
3. This product must be properly grounded. Inadequate grounding and/or shorting of electrical connections can cause high current arcing, which can cause personal injury and/or severe vehicle damage, including fire.
4. Proper placement and installation are vital to the performance of this worklamp. Install this product so that output performance of the system is maximized and the controls are placed within convenient reach of the operator so that s/he can operate the system without losing eye contact with the work area.
5. It is the responsibility of the vehicle operator to ensure during use that all features of this product work correctly. In use, the vehicle operator should ensure the projection of the beam is not blocked by vehicle components (i.e., open trunks or compartment doors), people, vehicles, or other obstructions.
6. The manufacturer assumes no liability for any loss resulting from the use of this device.

NOTE: Black die cast aluminum housing gets very hot to the touch after operating constantly for several hours.

SPECIFICATIONS

	EW2015R	EW2025R	EW2030R
Overall Dimensions:	2.6" x 3.0" x 2.7" 6.6 cm x 7.6 cm x 6.1 cm	2.6" x 5.1" x 2.4" 6.6 cm x 13.0 cm x 6.1 cm	2.5" x 3.75" x 1.87" 6.35 cm x 9.53 cm x 4.75 cm
Weight:	0.55 lbs. 0.25 kg	1.06 lbs. 0.50 kg	0.56 lbs. 0.25 kg
Input Voltage:	12-80 VDC	12-80 VDC	12-80 VDC
Current Draw:	1.0 A max.	1.5 A max.	1.1 A max.
Temp Range:	-22° to 122°F -30° to 50°C	-22° to 122°F -30° to 50°C	-22° to 122°F -30° to 50°C
Recommended Angle for Installation:	Custom Preference	Custom Preference	90°
Rating for In-Line Fuse Needed:	5A	5A	5A

Installation:

For best results, select a mounting location between approximately 72" to 96"[1829 mm to 2438mm] from the ground. Once mounted, angle the lighthead so the boundary line appears in the desired location as shown in FIGURE 1.

1. Select a mounting location for the unit on a flat surface, and drill a 5/16" hole.
2. Secure the light head with the supplied hardware.
3. Adjust the unit to face downward as shown and tighten the screws located on each side of the worklamp.

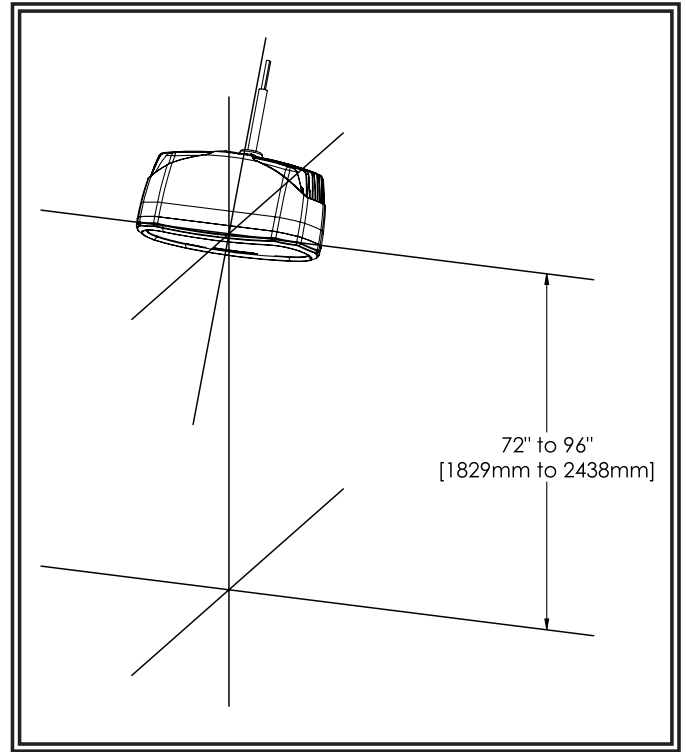

FIGURE 1

Wiring Instructions:

Black Wire: Connect to (-) ground

Red Wire: Connect to a dedicated (+) power source with a customer supplied inline fuse.

See wiring diagram in Figure 2 for details.

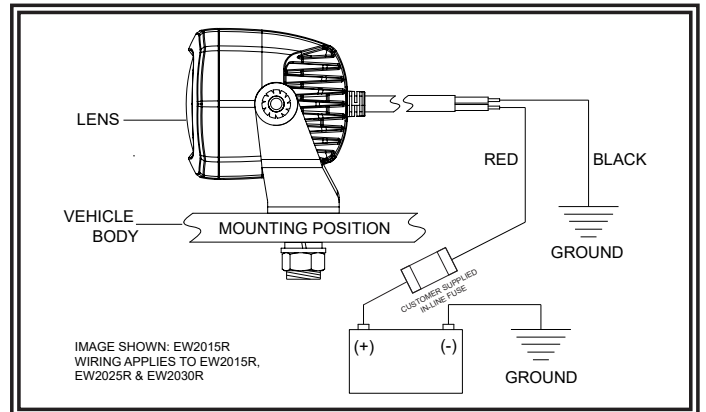

FIGURE 2

Electronics Controls Company "ECCO" (Manufacturer)

ECCO warrants that on the date of purchase, this product will conform to ECCO's specifications for this product (which are available from ECCO upon request). This Limited Warranty extends for sixty (60) months from the date of purchase.

DAMAGE TO PARTS OR PRODUCTS RESULTING FROM TAMPERING, ACCIDENT, ABUSE, MISUSE, NEGLIGENCE, UN-APPROVED MODIFICATIONS, FIRE OR OTHER HAZARD; IMPROPER INSTALLATION OR OPERATION; OR NOT BEING MAINTAINED IN ACCORDANCE WITH THE MAINTENANCE PROCEDURES SET FORTH IN ECCO'S INSTALLATION AND OPERATING INSTRUCTIONS VOIDS THIS LIMITED WARRANTY.

Exclusion of Other Warranties:

ECCO MAKES NO OTHER WARRANTIES, EXPRESSED OR IMPLIED. THE IMPLIED WARRANTIES FOR MERCHANTABILITY, QUALITY OR FITNESS FOR A PARTICULAR PURPOSE, OR ARISING FROM A COURSE OF DEALING, USAGE OR TRADE PRACTICE ARE HEREBY EXCLUDED AND SHALL NOT APPLY TO THE PRODUCT AND ARE HEREBY DISCLAIMED, EXCEPT TO THE EXTENT PROHIBITED BY APPLICABLE LAW. ORAL STATEMENTS OR REPRESENTATIONS ABOUT THE PRODUCT DO NOT CONSTITUTE WARRANTIES.

Remedies and Limitation of Liability:

ECCO'S SOLE LIABILITY AND BUYER'S EXCLUSIVE REMEDY IN CONTRACT, TORT (INCLUDING NEGLIGENCE), OR UNDER ANY OTHER THEORY AGAINST ECCO REGARDING THE PRODUCT AND ITS USE SHALL BE, AT ECCO'S DISCRETION, THE REPLACEMENT OR REPAIR OF THE PRODUCT, OR THE REFUND OF THE PURCHASE PRICE PAID BY BUYER FOR NON-CONFORMING PRODUCT. IN NO EVENT SHALL ECCO'S LIABILITY ARISING OUT OF THIS LIMITED WARRANTY OR ANY OTHER CLAIM RELATED TO THE ECCO'S PRODUCTS EXCEED THE AMOUNT PAID FOR THE PRODUCT BY BUYER AT THE TIME OF THE ORIGINAL PURCHASE. IN NO EVENT SHALL ECCO BE LIABLE FOR LOST PROFITS, THE COST OF SUBSTITUTE EQUIPMENT OR LABOR, PROPERTY DAMAGE, OR OTHER SPECIAL, CONSEQUENTIAL, OR INCIDENTAL DAMAGES BASED UPON ANY CLAIM FOR BREACH OF CONTRACT, IMPROPER INSTALLATION, NEGLIGENCE, OR OTHER CLAIM, EVEN IF ECCO OR A REPRESENTATIVE OF ECCO HAS BEEN ADVISED OF THE POSSIBILITY OF SUCH DAMAGES. ECCO SHALL HAVE NO FURTHER OBLIGATION OR LIABILITY WITH RESPECT TO THE PRODUCT OR ITS SALE, OPERATION AND USE, AND ECCO NEITHER ASSUMES NOR AUTHORIZES THE ASSUMPTION OF ANY OTHER OBLIGATION OR LIABILITY IN CONNECTION WITH SUCH PRODUCT.

This Limited Warranty defines specific legal rights. You may have other legal rights which vary from jurisdiction to jurisdiction. Some jurisdictions do not allow the exclusion or limitation of incidental or consequential damages.



833 West Diamond St
Boise, Idaho 83705

Customer Service

USA 800-635-5900

UK +44 (0)113 237 5340

AUS +61 (0)3 63322444

ECCOESG.com

An ECCO SAFETY GROUP™ Brand
www.eccosafetygroup.com



Instrucciones de instalación y operación

LUZ LED DE TRABAJO DE DEMARCACIÓN PARA MANIPULACIÓN DE MATERIALES

¡IMPORTANTE! Lea todas las instrucciones antes de instalar y utilizar. Instalador: Este manual se debe entregar al usuario final.

ADVERTENCIA!
El no instalar o utilizar este producto de acuerdo con las recomendaciones del fabricante podría tener como resultado daño a la propiedad, lesiones graves corporales/personales o la muerte de usted y de las personas que busca proteger.

Do not install and/or operate this safety product unless you have read and understand the safety information contained in this manual.

1. La correcta instalación junto con la capacitación del operador respecto de la instalación, el uso, el cuidado y el mantenimiento de los accesorios del equipo del vehículo son esenciales para garantizar la seguridad de usted y de quienes intenta proteger.
2. Tenga precaución cuando trabaje con conexiones eléctricas con carga.
3. Este producto debe estar correctamente conectado a tierra. La conexión inadecuada a tierra o el cortocircuito de las conexiones eléctricas pueden causar arcos con alta corriente, lo que puede causar lesiones físicas o daños graves en vehículos, incluido fuego.
4. La correcta ubicación e instalación son vitales para el rendimiento de esta luz de trabajo. Instale este producto de forma que el rendimiento de producción del sistema se maximice y los controles estén situados a una distancia apropiada para el operador, de modo que pueda operar el sistema sin perder contacto visual con el área de trabajo.
5. Es responsabilidad del operador del vehículo asegurarse de que todas las funciones de este producto funcionen correctamente durante su uso. Durante el uso, el operador del vehículo debe garantizar que los componentes del vehículo no bloqueen la proyección del haz de luz (es decir, maleteros o puertas de compartimientos abiertas), personas, vehículos u otras obstrucciones.
6. El fabricante no asume ninguna responsabilidad por cualquier pérdida ocasionada por el uso de este dispositivo.

NOTA: La carcasa negra de aluminio presofundido estará muy caliente al tacto tras varias horas de funcionamiento continuo.

ESPECIFICACIONES

	EW2015R	EW2025R	EW2030R
Dimensiones generales:	2.6" x 3.0" x 2.7" 6.6 cm x 7.6 cm x 6.1 cm	2.6" x 5.1" x 2.4" 6.6 cm x 13.0 cm x 6.1 cm	2.5" x 3.75" x 1.87" 6.35 cm x 9.53 cm x 4.75 cm
Peso:	0.55 lbs. 0.25 kg	1.06 lbs. 0.50 kg	0.56 lbs. 0.25 kg
Tensión de entrada:	12-80 VDC	12-80 VDC	12-80 VDC
Consumo de corriente:	1.0 A max.	1.5 A max.	1.1 A max.
Rango de temperatura:	-22° to 122°F -30° to 50°C	-22° to 122°F -30° to 50°C	-22° to 122°F -30° to 50°C
Ángulo recomendado para la instalación:	Preferencia personalizada	Preferencia personalizada	90°
Clasificación para el fusible en línea que se necesita:	5A	5A	5A

Instalación:

Para obtener los mejores resultados, seleccione un lugar de montaje entre aproximadamente 1829 mm a 2438 mm [72" a 96"] Una vez montada, incline el cabezal de luz para que la línea de demarcación aparezca en la ubicación deseada, como se muestra en la FIGURA 1.

1. Seleccione una ubicación de montaje para la unidad en una superficie plana y perforo un orificio de 5/16".
2. Fije el cabezal de luz con la tornillería proporcionada.
3. Ajuste la unidad hacia abajo tal como se muestra y apriete los tornillos ubicados a cada lado de la luz de trabajo.



FIGURA 1

Instrucciones de cableado:

Cable negro: conéctelo a tierra (-)

Cable rojo: conéctelo a una fuente de alimentación exclusiva (+) con un fusible en línea suministrado por el cliente.

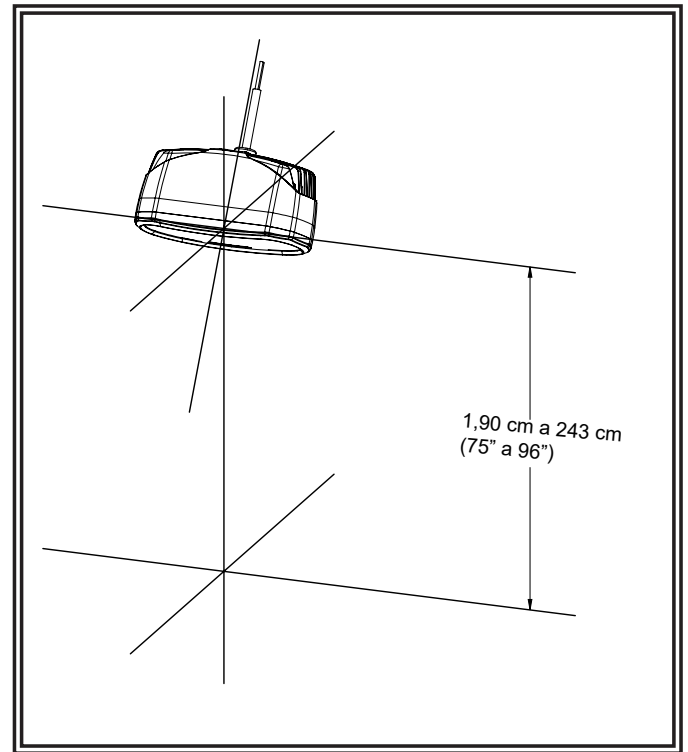
Consulte el diagrama de cableado en la Figura 2 para obtener más detalles.

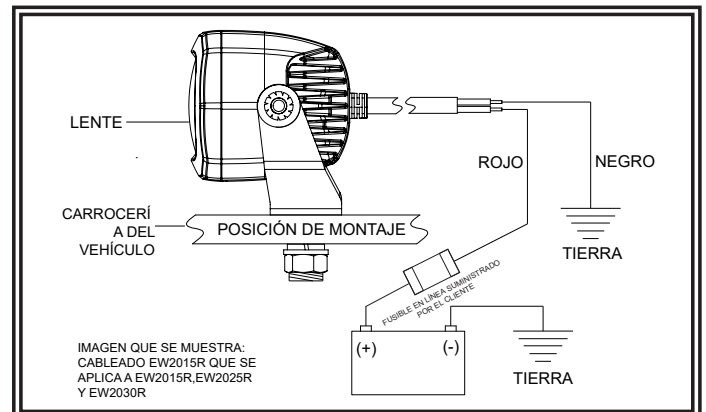

FIGURE 2

Garantía limitada del fabricante y restricción de la responsabilidad:

El fabricante garantiza que en la fecha de compra este producto cumplirá con las especificaciones del fabricante para este producto (que el fabricante pone a su disposición si se solicitan). Esta garantía limitada se extiende por sesenta (60) meses a partir de la fecha de compra.

EL DAÑO A LAS PIEZAS O LOS PRODUCTOS CAUSADO POR LA ALTERACIÓN, ACCIDENTE, ABUSO, MAL USO, NEGLIGENCIA, MODIFICACIONES NO AUTORIZADAS, FUEGO U OTRO PELIGRO; INSTALACIÓN U OPERACIÓN INCORRECTAS; O NO REALIZAR EL MANTENIMIENTO DE ACUERDO CON LOS PROCEDIMIENTOS DE MANTENIMIENTO ESTABLECIDOS EN LAS INSTRUCCIONES DE INSTALACIÓN Y DE OPERACIÓN DEL FABRICANTE ANULA ESTA Garantía LIMITADA.

Exclusión de otras garantías:

EL FABRICANTE NO OFRECE NINGUNA OTRA GARANTÍA, EXPRESA O IMPLÍCITA. LAS GARANTÍAS IMPLÍCITAS DE COMERCIABILIDAD, CALIDAD O IDONEIDAD PARA UN OBJETIVO PARTICULAR, O QUE SURJAN DE UNA TRANSACCIÓN, USO O PRÁCTICA DE COMERCIO QUEDAN EXCLUIDAS POR MEDIO DE LA PRESENTE Y NO SERÁN VÁLIDAS PARA EL PRODUCTO, Y SE ANULAN POR MEDIO DE LA PRESENTE, EXCEPTO EN LA MEDIDA EN QUE LO PROHÍBAN LAS LEYES VIGENTES. LAS DECLARACIONES VERBALES O REPRESENTACIONES SOBRE EL PRODUCTO NO CONSTITUYEN GARANTÍAS.

Compensaciones y restricción de la responsabilidad:

LA ÚNICA RESPONSABILIDAD DEL FABRICANTE Y LA ÚNICA Y EXCLUSIVA COMPENSACIÓN DEL COMPRADOR EN VIRTUD DE UN CONTRATO, POR ILÍCITO CIVIL O SEGÚN CUALQUIER SUPUESTO EN CONTRA DEL FABRICANTE RESPECTO AL PRODUCTO Y SU USO SERÁ EL REEMPLAZO O LA REPARACIÓN DEL PRODUCTO, O EL REEMBOLSO DEL PRECIO DE COMPRA PAGADO QUE HAYA PAGADO EL COMPRADOR POR EL PRODUCTO QUE NO CUMPLE CON LOS REQUISITOS. EN NINGÚN CASO LA RESPONSABILIDAD DEL FABRICANTE QUE SURJA DE ESTA GARANTÍA LIMITADA O POR CUALQUIER OTRA RECLAMACIÓN RELACIONADA CON LOS PRODUCTOS DEL FABRICANTE EXCEDERÁ LA CANTIDAD QUE EL COMPRADOR PAGÓ POR EL PRODUCTO EN EL MOMENTO DE LA COMPRA ORIGINAL. EN NINGÚN CASO EL FABRICANTE SERÁ RESPONSABLE POR LUCRO CESANTE, EL COSTO DE LA SUSTITUCIÓN DEL EQUIPO O LA MANO DE OBRA, DAÑOS A LA PROPIEDAD U OTROS DAÑOS ESPECIALES, CONSECUENCIALES O INCIDENTALES QUE SE BASEN EN CUALQUIER RECLAMACIÓN POR INCUMPLIMIENTO DE CONTRATO, INSTALACIÓN INAPROPIADA, NEGLIGENCIA O DE OTRO TIPO, INCLUSO SI SE LE HA INFORMADO AL FABRICANTE O A UN REPRESENTANTE DEL FABRICANTE SOBRE LA POSIBILIDAD DE QUE OCURRAN TALES DAÑOS. EL FABRICANTE NO TENDRÁ NINGUNA OTRA OBLIGACIÓN O RESPONSABILIDAD CON RESPECTO AL PRODUCTO O SU VENTA, OPERACIÓN Y USO, Y EL FABRICANTE NO ASUME NI AUTORIZA EL SUPUESTO DE CUALQUIER OTRA OBLIGACIÓN O RESPONSABILIDAD EN RELACIÓN CON DICHO PRODUCTO.

Esta garantía limitada define derechos legales específicos. Usted puede tener otros derechos legales que varían de una jurisdicción a otra. Algunas jurisdicciones no permiten la exclusión ni la limitación de daños incidentales o consecuenciales.



833 West Diamond St
Boise, Idaho 83705

Servicio al cliente

EE.UU. 800.635.5900

Reino Unido +44 (0)113 237 5340

AUS +61 (0)3 63322444

ECCOESG.com

An ECCO SAFETY GROUP™ Brand
www.eccosafetygroup.com



Instructions d'installation et d'utilisation

LAMPE DE TRAVAIL DE DÉLIMITATION À DEL POUR LA MANUTENTION

IMPORTANT! Lisez toutes les instructions avant l'installation et l'utilisation. Installateur : ce manuel doit être remis à l'utilisateur final.



AVERTISSEMENT!

Le non-respect des recommandations du fabricant lors de l'installation ou de l'utilisation de ce produit peut entraîner des dommages matériels et vous causer à vous-même ainsi qu'à ceux que vous souhaitez protéger des blessures corporelles graves voire mortelles!



N'installez pas ce produit de sécurité et ne l'utilisez pas à moins d'avoir lu et compris les informations de sécurité contenues dans ce manuel.

1. Une installation appropriée et un opérateur formé à installer, utiliser, entretenir et réparer des accessoires et équipements de véhicule sont essentiels pour garantir votre sécurité et celle de ceux que vous essayez de protéger.
2. Soyez prudent lorsque vous travaillez avec des connexions électriques sous tension.
3. Ce produit doit être mis à la terre adéquatement. Une mise à la terre inadéquate ou un court-circuit des connexions électriques peuvent provoquer un arc électrique à courant élevé, ce qui peut provoquer des blessures corporelles ou des dommages importants au véhicule, y compris un incendie.
4. Un positionnement et une installation adéquats sont essentiels au bon fonctionnement de cette lampe de travail. Installez ce produit afin que les performances de productivité du système soient optimales et que les commandes soient à portée de main de l'opérateur pour qu'il puisse utiliser le système sans perdre le contact visuel avec la zone de travail.
5. Il incombe à l'opérateur du véhicule de s'assurer que toutes les fonctionnalités de ce produit fonctionnent correctement pendant son utilisation. En cours d'utilisation, l'opérateur du véhicule doit s'assurer que la visibilité du faisceau n'est pas bloquée par des composants du véhicule (c.-à-d., des coffres ou des portes de compartiment ouverts), des personnes, des véhicules ou d'autres obstacles.
6. Le fabricant décline toute responsabilité en cas de perte résultant de l'utilisation de ce dispositif.

REMARQUE: Le boîtier en aluminium moulé noir devient très chaud au toucher après plusieurs heures de fonctionnement continu.

Spécifications

	EW2015R	EW2025R	EW2030R
Dimensions hors tout:	2,6" x 3,0" x 2,7" 6,6 cm x 7,6 cm x 6,1 cm	2,6" x 5,1" x 2,4" 6,6 cm x 13,0 cm x 6,1 cm	2,5" x 3,75" x 1,87" 6,35 cm x 9,53 cm x 4,75 cm
Poids:	0,55 lbs. 0,25 kg	1,06 lbs. 0,50 kg	0,56 lbs. 0,25 kg
Tension d'entrée:	12-80 VDC	12-80 VDC	12-80 VDC
Appel de courant:	1,0 A max.	1,5 A max.	1,1 A max.
Plage de températures:	-22° à 122°F -30° à 50°C	-22° à 122°F -30° à 50°C	-22° à 122°F -30° à 50°C
Angle recommandé pour l'installation:	Préférence personnalisée	Préférence personnalisée	90°
Valeur nominale du fusible en ligne requise:	5A	5A	5A

Installation:

Pour de meilleurs résultats, choisissez un emplacement de montage entre environ 1 829 mm à 2 438 mm (72 po et 96 po) du sol. Une fois la tête d'éclairage montée, inclinez-la de manière à ce que la ligne de délimitation apparaisse à l'emplacement souhaité, comme illustré à la FIGURE 1.

1. Choisissez un emplacement de montage pour l'unité sur une surface plane et percez un trou de 7,94 mm (5/16 po).
2. Fixez la tête d'éclairage à l'aide de la quincaillerie fournie.
3. Réglez l'unité de manière à ce qu'elle soit orientée vers le bas, comme illustré, puis serrez les vis situées de chaque côté de la lampe de travail.

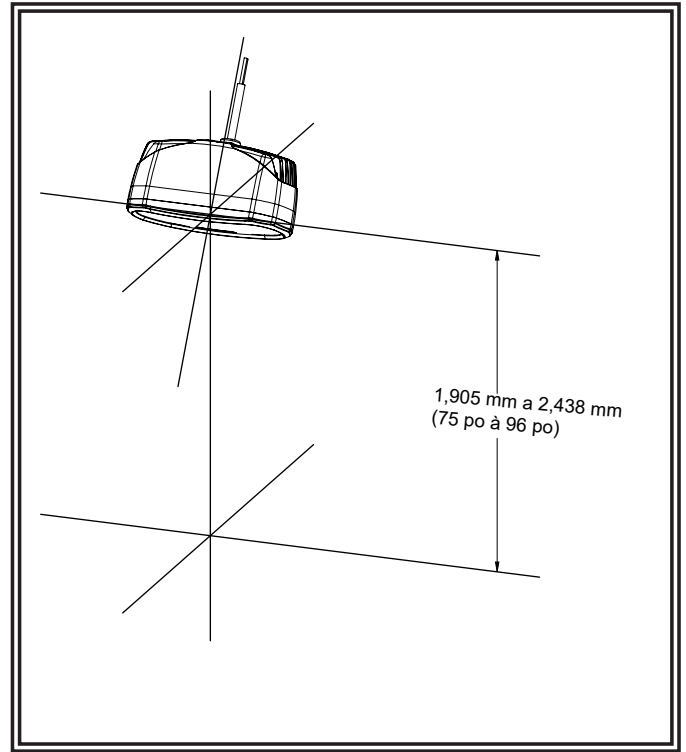

FIGURE 1

Instructions de câblage:

Fil noir : connectez-le à la masse (-)

Fil rouge : connectez-le à une source d'alimentation dédiée (+) à l'aide d'un fusible en ligne fourni par le client.

Voir le schéma de câblage à la Figure 2 pour plus de détails.

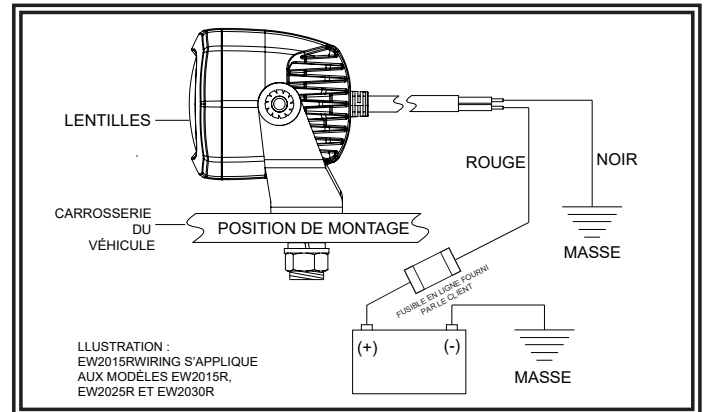

FIGURE 2

Garantie limitée du fabricant et limitation de responsabilité :

Le Fabricant garantit qu'à la date de l'achat, ce produit est conforme aux spécifications du Fabricant le concernant (qui sont disponibles sur demande auprès du Fabricant). Cette Garantie limitée s'étend sur soixante (60) mois à compter de la date d'achat.

LES DOMMAGES À DES PIÈCES OU À DES PRODUITS RÉSULTANT D'UNE ALTÉRATION, D'UN ACCIDENT, D'UN ABUS, D'UNE NÉGLIGENCE, DE MODIFICATIONS NON AUTORISÉES, D'UN INCENDIE OU DE TOUT AUTRE DANGER ; DE L'INSTALLATION OU D'UNE UTILISATION INCORRECTE ; OU D'UN DÉFAUT D'ENTRETIEN CONFORME AUX PROCÉDURES DE MAINTENANCE DÉCRITES DANS LES CONSIGNES D'INSTALLATION ET D'UTILISATION DU FABRICANT ANNULENT CETTE GARANTIE LIMITÉE.

Exclusion d'autres garanties :

LE FABRICANT N'ÉMET AUCUNE AUTRE GARANTIE, QU'ELLE SOIT EXPRESSE OU IMPLICITE. LES GARANTIES IMPLICITES DE QUALITÉ MARCHANDE, DE QUALITÉ OU D'ADAPTATION À UN OBJECTIF PARTICULIER, OU DÉCOULANT D'UNE TRANSACTION, D'UN USAGE OU DE PRATIQUES COMMERCIALES, SONT EXCLUES PAR LES PRÉSENTES, NE S'APPLIQUERONT PAS AU PRODUIT, ET SONT DÉCLINÉES PAR LES PRÉSENTES, EXCEPTÉ DANS LA MESURE INTERDITE PAR LA LÉGISLATION EN VIGUEUR. LES DÉCLARATIONS ORALES OU AUTRES DÉCLARATIONS CONCERNANT LE PRODUIT NE CONSTITUENT PAS DES GARANTIES.

Recours et limitation de responsabilité :

LA SEULE RESPONSABILITÉ DU FABRICANT ET LE RECOURS EXCLUSIF DE L'ACHETEUR CONTRE LE FABRICANT, PAR CONTRAT, EN CAS DE DÉLIT (Y COMPRIS LA NÉGLIGENCE), OU SELON TOUTE AUTRE THÉORIE, EN CE QUI CONCERNE LE PRODUIT ET SON UTILISATION, SE LIMITERONT, À LA DISCRÉTION DU FABRICANT, AU REMPLACEMENT OU À LA RÉPARATION DU PRODUIT, OU AU REMBOURSEMENT DU PRIX D'ACHAT PAYÉ PAR L'ACHETEUR POUR LE PRODUIT NON CONFORME. EN AUCUN CAS LA RESPONSABILITÉ DU FABRICANT DÉCOULANT DE CETTE GARANTIE LIMITÉE OU DE TOUTE AUTRE RÉCLAMATION RELATIVE AUX PRODUITS DU FABRICANT NE DÉPASSERA LE MONTANT PAYÉ PAR L'ACHETEUR POUR LE PRODUIT AU MOMENT DE L'ACHAT INITIAL. EN AUCUN CAS LE FABRICANT NE POURRA ÊTRE TENU POUR RESPONSABLE DE LA PERTE DE PROFITS, DU COÛT DE L'ÉQUIPEMENT OU DE LA MAIN D'ŒUVRE DE REMPLACEMENT, DES DOMMAGES MATÉRIELS, OU D'AUTRES DOMMAGES SPÉCIAUX, CONSÉCUTIFS OU INCIDENTS EN SE BASANT SUR UNE RÉCLAMATION POUR RUPTURE DE CONTRAT, INSTALLATION INAPPROPRIÉE, NÉGLIGENCE OU TOUTE AUTRE RÉCLAMATION, MÊME SI LE FABRICANT OU UN REPRÉSENTANT DU FABRICANT A ÉTÉ AVERTI DE LA POSSIBILITÉ DE TELS DOMMAGES. LE FABRICANT N'A AUCUNE AUTRE OBLIGATION OU RESPONSABILITÉ EN CE QUI CONCERNE LE PRODUIT OU SA VENTE, SON FONCTIONNEMENT ET SON UTILISATION, ET LE FABRICANT N'ASSUME NI N'AUTORISE EN AUCUN CAS L'HYPOTHÈSE D'UNE AUTRE OBLIGATION OU RESPONSABILITÉ EN RELATION AVEC CE PRODUIT.

Cette Garantie limitée définit des droits légaux spécifiques. Vous pouvez avoir d'autres droits légaux qui varient d'une juridiction à l'autre. Certaines juridictions ne permettent pas l'exclusion ou la limitation des dommages indirects ou consécutifs.



833 West Diamond St
Boise, Idaho 83705

Le Service Client

États-Unis 800.635.5900

Royaume-Uni +44 (0)113 237 5340

AUS +61 (0)3 63322444

ECCOESG.com

An ECCO SAFETY GROUP™ Brand
www.eccosafetygroup.com



Installations- und Bedienungsanleitung LED-BEGRENZUNGSARBEITSL UCHE FÜR DEN MATERIALTRANSPORT

WICHTIG! Lesen Sie vor der Installation und Verwendung alle Anweisungen. Monteur: Diese Anleitung muss dem Endbenutzer zugestellt werden.

 **WARNUNG!**

Wenn Sie dieses Produkt nicht gemäß den Empfehlungen des Herstellers installieren oder verwenden, kann dies zu Sachschäden, schweren Personenschäden und/oder zum Tod für Sie und die Personen, denen Sie helfen möchten, führen!



Installieren und/oder verwenden Sie dieses Sicherheitsprodukt nur, wenn Sie die Sicherheitsinformationen in dieser Anleitung gelesen und verstanden haben.

1. Eine ordnungsgemäße Installation sowie eine Bedienschulung in Hinsicht auf die Installation, Verwendung, Pflege und Wartung von Fahrzeugzubehörteilen ist unerlässlich, um Ihre Sicherheit und die Sicherheit der Personen, denen Sie helfen möchten, zu gewährleisten.
2. Gehen Sie bei der Arbeit mit stromführenden elektrischen Anschlüssen vorsichtig vor.
3. Dieses Produkt muss ordnungsgemäß geerdet werden. Eine unzureichende Erdung und/oder ein Kurzschluss der elektrischen Anschlüsse können zu Hochstromlichtbögen führen, die Verletzungen und/oder schwere Schäden am Fahrzeug, einschließlich Fahrzeugbrand, verursachen können.
4. Die richtige Platzierung und Installation sind für die Funktion dieser Arbeitsleuchte von entscheidender Bedeutung. Installieren Sie dieses Produkt so, dass die Ausgangsleistung des Systems maximiert wird und die Bedienelemente sich in Reichweite des Bedieners befinden damit er/sie das System bedienen kann, ohne den Blick vom Arbeitsbereich nehmen zu müssen.
5. Es liegt in der Verantwortung des Fahrers sicherzustellen, dass während der Verwendung alle Funktionen dieses Produkts ordnungsgemäß funktionieren. Der Fahrer muss während der Verwendung sicherstellen, dass der Lichtstrahl nicht durch Fahrzeugkomponenten (z. B. offene Kofferraumklappe oder Türen), Personen, Fahrzeuge oder andere Hindernisse blockiert wird.
6. Der Hersteller übernimmt keine Haftung für Verluste, die durch die Verwendung dieses Geräts entstehen.

HINWEIS: Das schwarze Aluminiumdruckgussgehäuse fühlt sich nach mehrstündigem Betrieb sehr heiß.

Spezifikationen

	EW2015R	EW2025R	EW2030R
Gesamtabmessungen:	2,6" x 3,0" x 2,7" 6,6 cm x 7,6 cm x 6,1 cm	2,6" x 5,1" x 2,4" 6,6 cm x 13,0 cm x 6,1 cm	2,5" x 3,75" x 1,87" 6,35 cm x 9,53 cm x 4,75 cm
Gewicht:	0,55 lbs. 0,25 kg	1,06 lbs. 0,50 kg	0,56 lbs. 0,25 kg
Eingangsspannung:	12-80 VDC	12-80 VDC	12-80 VDC
Stromaufnahme:	1,0 A max.	1,5 A max.	1,1 A max.
Temperaturbereich:	-22° to 122°F -30° to 50°C	-22° to 122°F -30° to 50°C	-22° to 122°F -30° to 50°C
Empfohlener Installationswinkel:	Benutzerdefinierte Einstellung	Benutzerdefinierte Einstellung	90°
Erforderliche Needed Stromstärke für Inline-Sicherung:	5A	5A	5A

Installation:

Wählen Sie für ein optimales Ergebnis eine Montageposition zwischen 1829 mm und 2438 mm (zwischen 72" und 96") über dem Boden. Nach der Montage richten Sie den Lampenkopf so aus, dass die Begrenzungslinie an der gewünschten Stelle erscheint, wie in ABB. 1 dargestellt.

1. Wählen Sie einen Montageort für das Gerät auf einer ebenen Oberfläche aus und bohren Sie ein Loch mit einem Durchmesser von 7,9 mm (5/16").
2. Befestigen Sie den Lampenkopf mit den im Lieferumfang enthaltenen Befestigungsteilen.
3. Stellen Sie das Gerät wie abgebildet so ein, dass es nach unten zeigt, und ziehen Sie die Schrauben auf beiden Seiten der Arbeitsleuchte fest.



ABBILDUNG 1

Anweisungen zur Verkabelung:

Schwarzes Kabel: Mit (-) Masse verbinden

Rotes Kabel: Mit einer dedizierten Stromquelle (+) mit einer vom Kunden bereitgestellten Inline-Sicherung verbinden.

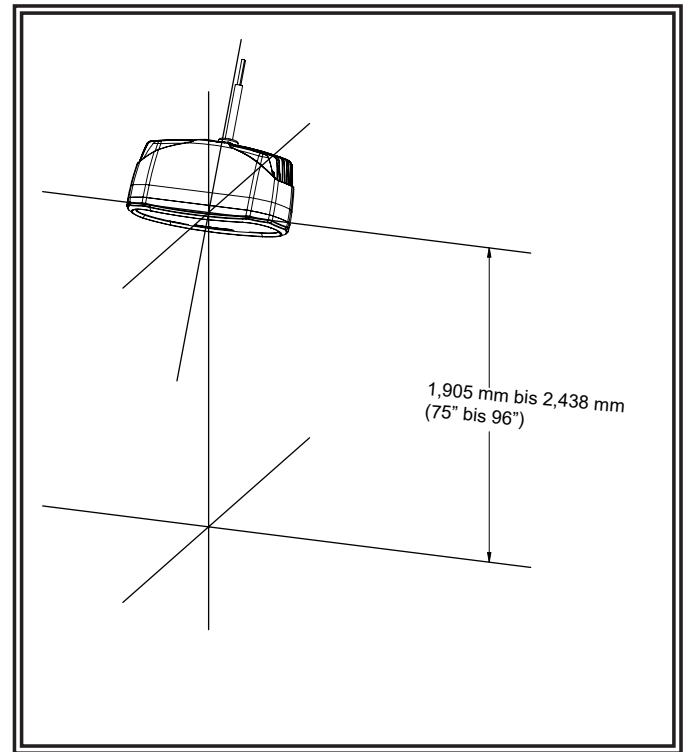
Siehe Schaltplan in Abb. 2.



ABBILDUNG 2

Der Hersteller garantiert, dass dieses Produkt zum Zeitpunkt des Erwerbs den Spezifikationen von der hersteller für dieses Produkt (auf Anfrage bei der hersteller erhältlich) entspricht. Diese beschränkte Garantie gilt sechzig (60) Monate ab dem Zeitpunkt des Erwerbs.

BEI SCHÄDEN AN TEILEN ODER PRODUKTEN, DIE DURCH MANIPULATION, UNFALL, MISSBRAUCH, UNSACHGEMÄSSE VERWENDUNG, FAHRLÄSSIGKEIT, NICHT GENEHMIGTE VERÄNDERUNGEN, FEUER ODER SONSTIGE GEFAHR; UNSACHGEMÄSSE INSTALLATION ODER BEDIENUNG; ODER NICHTEINHALTUNG DER IN DEN VON DER HERSTELLER FESTGELEGTE INSTAL-LATIONS- UND BEDIENUNGSANWEISUNGEN FESTGELEGTE WARTUNGSVERFAHREN IST DIESE BESCHRÄNKTE GARANTIE UNGÜLTIG.

Ausschluss sonstiger Garantieansprüche:

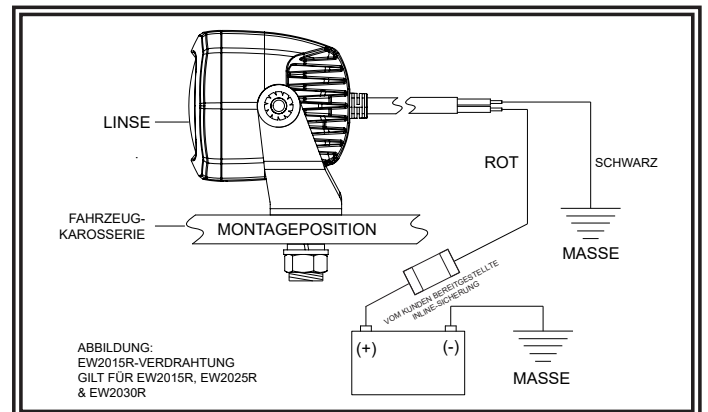
DER HERSTELLER ÜBERNIMMT KEINE DARÜBER HINAUSGEHENDEN GARANTIE, WEDER AUSDRÜCKLICH NOCH STILLSCHWEIGEND. DIE STILLSCHWEIGENDEN GARANTIE FÜR MARKTGÄNGIGKEIT, QUALITÄT ODER EIGNUNG FÜR EINEN BESTIMMTEN ZWECK; ODER DIE SICH AUS DEM REGELMÄSSIGEN GESCHÄFTSGANG, DER NUTZUNG ODER DES HANDELSBRAUCHS ERGEBEN; WERDEN HIERMIT AUSGESCHLOSSEN UND GELTEN NICHT FÜR DAS PRODUKT, SOWEIT NACH ANWENDBAREM RECHT ZULÄSSIG. MÜNDLICHE AUSSAGEN ODER ZUSICHERUNGEN ZUM PRODUKT STELLEN KEINE GARANTIE DAR.

Rechtsbehelfe und Haftungsbeschränkung:

DIE ALLEINIGE HAFTUNG VON DER HERSTELLER UND DER AUSSCHLIESSLICHE RECHTSBEHELFE DES KÄUFERS, OB AUF VERTRAGLICHER GRUNDLAGE, AUS UNERLAUBTER HANDLUNG (EINSCHLIESSLICH FAHRLÄSSIGKEIT) ODER EINEM SONSTIGEN RECHTLICHEN GRUND GEGEN DER HERSTELLER IN HINSICHT AUF DAS PRODUKT UND SEINE VERWENDUNG BESTEHEN NACH ERMESSEN VON DER HERSTELLER IM ERSATZ ODER IN DER REPARATUR DES PRODUKTES ODER IN DER RÜCKERSTATTUNG DES KAUFPREISES, DEN DER KÄUFER FÜR DAS NICHT KONFORME PRODUKT BEZAHLT HAT. UNTER KEINEN UMSTÄNDEN ÜBERSTEIGT DIE AUS DIESER BESCHRÄNKTE GARANTIE ODER EINEM ANDEREN ANSPRUCH IM ZUSAMMENHANG MIT DEN PRODUKTEN VON DER HERSTELLER ENTSTEHENDE HAFTUNG VON DER HERSTELLER DEN KAUFPREIS DES PRODUKTES ZUM ZEITPUNKT DES URSPRÜNGLICHEN ERWERBS DURCH DEN KÄUFER. UNTER KEINEN UMSTÄNDEN HAFTET DER HERSTELLER FÜR ENTGANGENE GEWINNE, KOSTEN FÜR ERSATZGERÄTE ODER ARBEITSAUFWAND, SACHSCHADEN, ODER SONSTIGE SPEZIELLE SCHÄDEN, FOLGESCHÄDEN ODER BEILÄUFIGE SCHÄDEN BASIEREND AUF ANSPRÜCHEN AUFGRUND VON VERTRAGS-VERLETZUNG, FEHLERHAFTER INSTALLATION, FAHRLÄSSIGKEIT, ODER ANDEREN ANSPRÜCHEN, SELBST WENN DER HERSTELLER ODER EIN VERTRETER VON DER HERSTELLER AUF DIE MÖGLICHKEIT SOLCHER SCHÄDEN HINGEWIESEN WURDE. DER HERSTELLER ÜBERNIMMT KEINE WEITERE VERPFLICHTUNG ODER HAFTUNG HINSICHTLICH DES PRODUKTES ODER SEINES VERKAUFS, SEINER BEDIENUNG UND SEINER VERWENDUNG, UND DER HERSTELLER ÜBERNIMMT KEINE HAFTUNG UND GENEHMIGT KEINE ÜBERNAHME ANDERER VERPFLICHTUNGEN ODER HAFTUNGEN IM ZUSAMMENHANG MIT DIESEM PRODUKT.

Diese beschränkte Garantie definiert bestimmte Rechte. Möglicherweise haben Sie andere Rechte, die je nach Rechtsprechung variieren. In einigen Rechtsprechungen ist der Ausschluss oder die Beschränkung von Neben- oder Folgeschäden nicht zulässig.



833 West Diamond St
Boise, Idaho 83705
Kundendienst
USA 800-635-5900
UK +44 (0)113 237 5340
AUS +61 (0)3 63322444
ECCOESG.com

Eine marke der ECCO SAFETY GROUP™
www.eccosafetygroup.com